

SILLON ELEVABLE DE TRATAMIENTOS GENERICOS CON CABEZAL DE OTORRINO-OFTALMOLOGO "MILANO"



Ref. SO-MILANO / Cod. 2700
(Con respaldo eléctrico Cod. 2705)

Cod. 2850: ruedas con freno

CARACTERÍSTICAS TÉCNICAS:

Para acomodo y posicionamiento de pacientes para tratamientos genéricos, y otorrino y oftalmología.

Estructura de gran robustez y durabilidad en acero pintado al horno en EPOXI-POLIESTER. Respaldo y Reposapiernas abatibles por cilindros de gas independientes en palancas bilaterales.

Elevación en altura eléctrica mediante pedal de suelo con Trendelemburg simultaneo en posición elevada. Reposabrazos autonivelantes y abatibles.

Pata con nivelador. Apoyacabezas con forma de herradura, multiregulable en altura, orientación y profundidad mediante 3 manetas de apriete.

Tapizado técnico vinílico (PVC / Poliester, 650 gr/m2.) con resistencia a la abrasión, transpiración, saliva, sangre, orina, luz UV, aceites y manchas. Resistencia a altas y bajas temperaturas. Protección antimicrobiana, antibacteriana y antimicótico. Ignífugo M2 y lavable. Impermeabilidad.

Más opciones: Cod. 2850: 4 ruedas de 75 mm. con freno. Cod. 2870: portarrollos en respaldo.

VER MAS VARIANTES Y ACCESORIOS EN TARIFA Ó CONSULTAR.

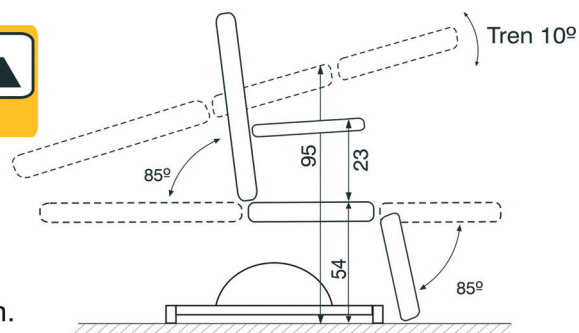
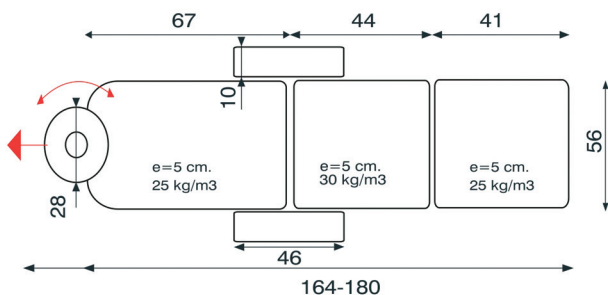

Medidas Totales Sentado: Ancho 80 x Largo 110 x Alto 118 cm.
Medidas para embalar: Ancho 80 x Largo 140 x Alto 52 cm.